

L'ergo-coaching

Méthode d'accompagnement à partir des situations de travail

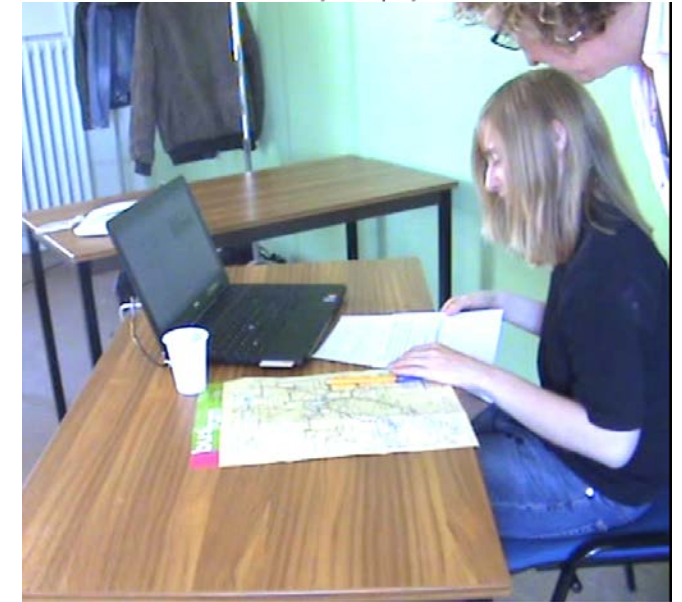

EPSAN Etablissement Public
de Santé Alsace Nord
Un acteur majeur du dispositif de santé mentale dans le Bas-Rhin



4 simulations
1 débriefing collectif
En 2h30



L'ergo-coaching

Méthode d'accompagnement à partir des situations de travail

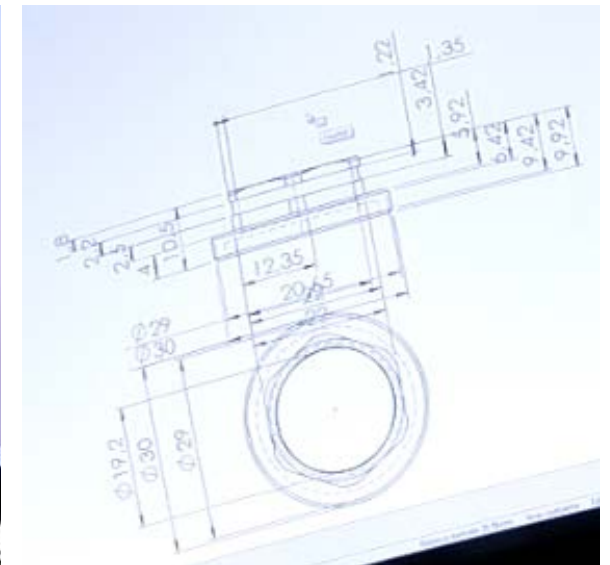
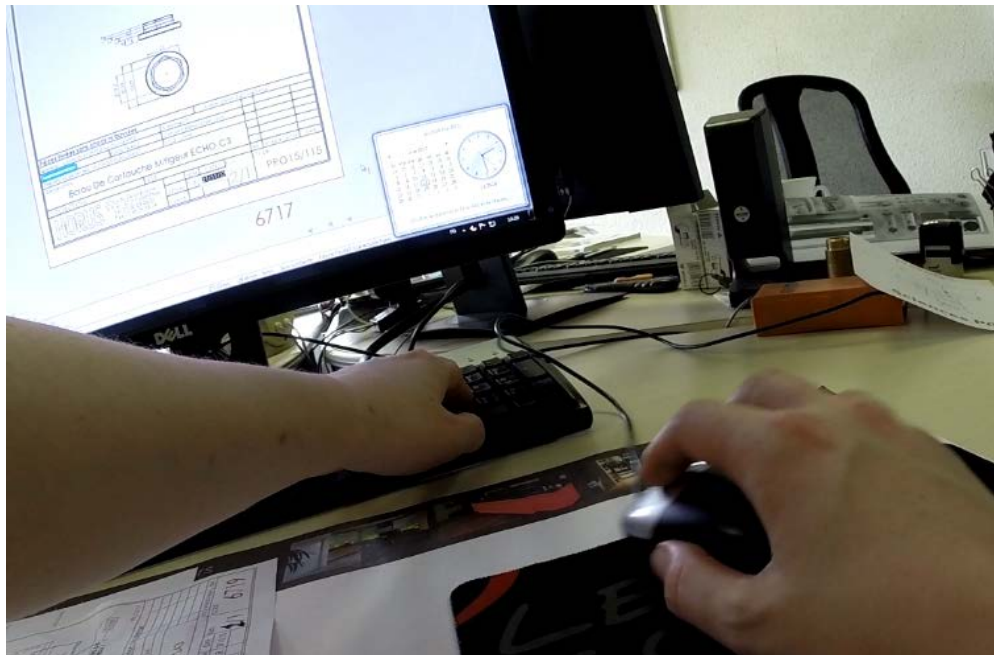

20 mn d'observation. GOPRO avec harnais. Poste statique. 100 opérations.

L'ergo-coaching

Méthode d'accompagnement à partir des situations de travail



1h d'observation filmée
2h de débriefing
20 situations significatives
Retour avec le tuteur et le CFA

L'ergo-coaching

Méthode d'accompagnement à partir des situations de travail



EPSAN Etablissement Public
de Santé Alsace Nord
Un acteur majeur du dispositif de santé mentale dans le Bas-Rhin



1h d'observation
Photo smartphone
2h de débriefing



L'ergo-coaching

Méthode d'accompagnement à partir des situations de travail



C'est quoi l'ergo-coaching ?



L'ergo-coaching

Méthode d'accompagnement à partir des situations de travail



Ergo : Parce que la démarche repose
et se construit à partir
des situations de travail.

Ce n'est pas le sujet qui est évalué, mais son travail, à
un moment donné, sur un lieu donné, et en lien avec d'autres.

L'ergo-coaching

Méthode d'accompagnement à partir des situations de travail



Au service de la personne handicapée et de l'entreprise

EPSAN Etablissement Public
de Santé Alsace Nord

Un acteur majeur du dispositif de santé mentale dans le Bas-Rhin

Coaching : Parce que ce n'est pas du conseil ni de la transmission de savoirs. C'est de l'accompagnement dans le sens de guidance et d'entraînement (répétition).



L'ergo-coaching

Méthode d'accompagnement à partir des situations de travail



Au service de la personne handicapée et de l'entreprise

EPSAN Etablissement Public
de Santé Alsace Nord

Un acteur majeur du dispositif de santé mentale dans le Bas-Rhin

Le but de la démarche?

Aider l'accompagné à progresser
et à développer son autonomie,
en lien avec son(ses) tuteur(s).

L'ergo-coaching

Méthode d'accompagnement à partir des situations de travail



Au service de la personne handicapée et de l'entreprise

EPSAN Etablissement Public
de Santé Alsace Nord

Un acteur majeur du dispositif de santé mentale dans le Bas-Rhin

L'origine de la démarche?

30 ans d'expérience dans le domaine de l'insertion professionnelle.

Une rencontre/formation en ergonomie.

Une rencontre/formation en ergologie (analyse pluridisciplinaire des situations de travail).

Développement d'une démarche d'ergo-formation avec Louis DURRIVE.

L'ergo-coaching

Méthode d'accompagnement à partir des situations de travail



Au service de la personne handicapée et de l'entreprise

EPSAN Etablissement Public
de Santé Alsace Nord

Un acteur majeur du dispositif de santé mentale dans le Bas-Rhin

Qui est accompagné ou formé ?

L'ergo-coaching

Méthode d'accompagnement à partir des situations de travail



Au service de la personne handicapée et de l'entreprise

EPSAN Etablissement Public
de Santé Alsace Nord

Un acteur majeur du dispositif de santé mentale dans le Bas-Rhin

Des jeunes, des stagiaires, des apprentis, des adultes débutants, des travailleurs handicapés.
Ce n'est pas une approche spécifique pour autistes.

Qui est accompagné ou formé ?

C'est quoi l'ergo-coaching ?

C'est une démarche d'accompagnement et de formation qui se base sur les situations de travail.

L'ergo-coaching

Méthode d'accompagnement à partir des situations de travail



Qui peut s'intéresser à cette démarche ?

Qui est accompagné ou formé ?

C'est quoi l'ergo-coaching ?

Des jeunes, des stagiaires, des apprentis, des adultes débutants, des travailleurs handicapés.

C'est une démarche d'accompagnement et de formation qui se base sur les situations de travail.

L'ergo-coaching

Méthode d'accompagnement à partir des situations de travail



Des formateurs, des éducateurs, des chargés d'insertion.

Qui peut s'intéresser à cette démarche ?

Qui est accompagné ou formé ?

C'est quoi l'ergo-coaching ?

Des jeunes, des stagiaires, des apprentis, des adultes débutants, des travailleurs handicapés.

C'est une démarche d'accompagnement et de formation qui se base sur les situations de travail.

L'ergo-coaching

Méthode d'accompagnement à partir des situations de travail



Au service de la personne handicapée et de l'entreprise

EPSAN Etablissement Public
de Santé Alsace Nord

Un acteur majeur du dispositif de santé mentale dans le Bas-Rhin

Cette démarche ne vient-elle pas empiéter sur la fonction de tuteur ou de maître d'apprentissage ?

Qui peut s'intéresser à cette démarche ?

Qui est accompagné ou formé ?

C'est quoi l'ergo-coaching ?

Des formateurs, des éducateurs, des chargés d'insertion.

Des jeunes, des stagiaires, des apprentis, des adultes débutants, des travailleurs handicapés.

C'est une démarche d'accompagnement et de formation qui se base sur les situations de travail.

L'ergo-coaching

Méthode d'accompagnement à partir des situations de travail



La démarche propose un tutorat renforcé, ou double tutorat. Le tuteur externe (ergo-coach) se place au niveau de l'apprenant pour questionner les situations de travail.

Cette démarche ne vient-elle pas empiéter sur la fonction de tuteur ou de maître d'apprentissage ?

Qui peut s'intéresser à cette démarche ?

Qui est accompagné ou formé ?

C'est quoi l'ergo-coaching ?

Des formateurs, des éducateurs, des chargés d'insertion.

Des jeunes, des stagiaires, des apprentis, des adultes débutants, des travailleurs handicapés.

C'est une démarche d'accompagnement et de formation qui se base sur les situations de travail.

L'ergo-coaching

Méthode d'accompagnement à partir des situations de travail



Au service de la personne handicapée et de l'entreprise

EPSAN Etablissement Public
de Santé Alsace Nord

Un acteur majeur du dispositif de santé mentale dans le Bas-Rhin

Comment ça fonctionne ?

Cette démarche ne vient-elle pas empiéter sur la fonction de tuteur ou de maître d'apprentissage ?

Qui peut s'intéresser à cette démarche ?

Qui est accompagné ou formé ?

C'est quoi l'ergo-coaching ?

La démarche propose un tutorat renforcé, ou double tutorat. Le tuteur externe (ergo-coach) se place au niveau de l'apprenant pour questionner les situations de travail.

Des formateurs, des éducateurs, des chargés d'insertion.

Des jeunes, des stagiaires, des apprentis, des adultes débutants, des travailleurs handicapés.

C'est une démarche d'accompagnement et de formation qui se base sur les situations de travail.

L'ergo-coaching

Méthode d'accompagnement à partir des situations de travail



La démarche repose sur une dynamique d'action

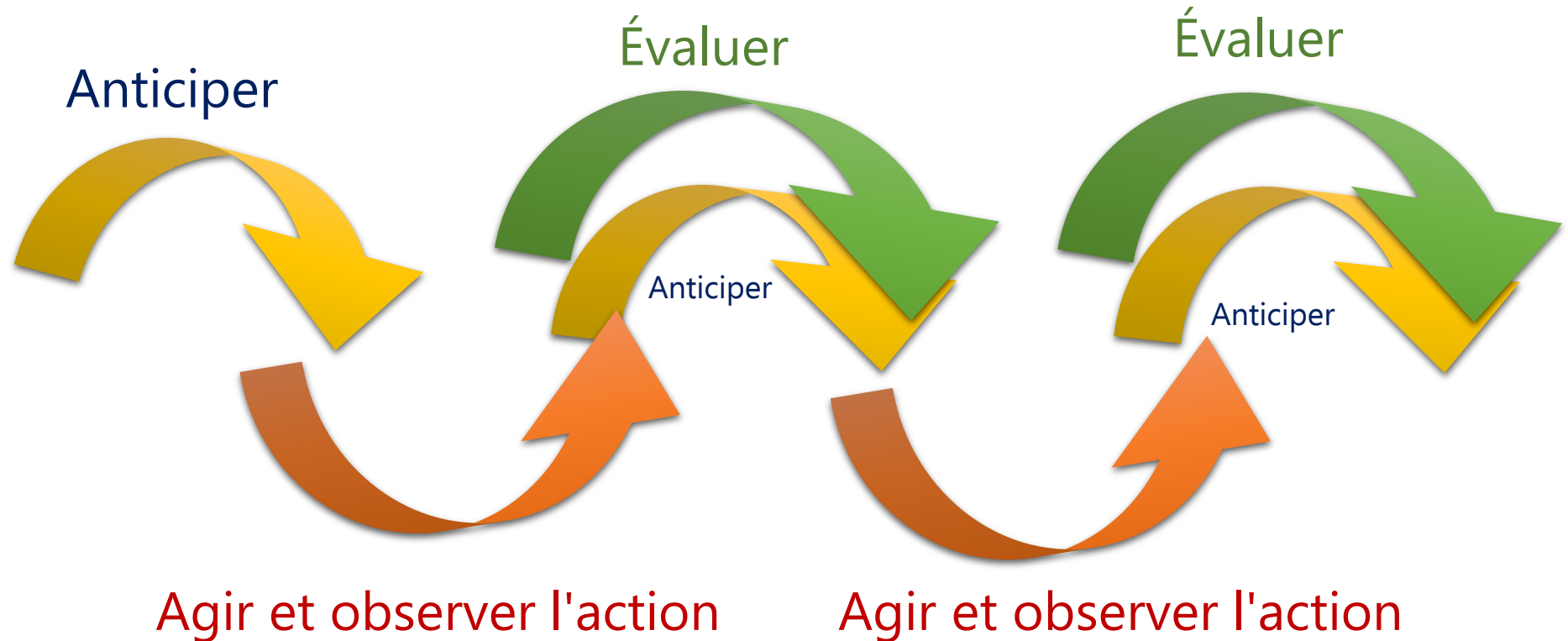

Comment ça fonctionne ?

L'ergo-coaching

Méthode d'accompagnement à partir des situations de travail



Au service de la personne handicapée et de l'entreprise



Un acteur majeur du dispositif de santé mentale dans le Bas-Rhin

Anticiper



Pour anticiper la situation de travail,
l'ergo-coaching va :

- Guider le questionnement sur soi, pour mieux se connaître (corps-soi)
- Guider le questionnement sur le métier
- Guider le questionnement sur l'entreprise

Outils mis à disposition lors de la formation ergo-coaching :

Questionner l'entreprise, l'étude de milieu.

Outil de mesure des écarts entre le profil du poste et le profil du candidat.

L'ergo-coaching

Méthode d'accompagnement à partir des situations de travail



Au service de la personne handicapée et de l'entreprise

EPSAN Etablissement Public
de Santé Alsace Nord

Un acteur majeur du dispositif de santé mentale dans le Bas-Rhin



Pour accompagner en situation de travail,
L'ergo-coaching va :

- Observer les situations de travail
- Analyser les situations de travail

Outils mis à disposition lors de la formation ergo-coaching :

Guide pour observer (et filmer si possible) une situation de travail.

Accompagnement individualisé, en situation d'observation.

L'ergo-coaching

Méthode d'accompagnement à partir des situations de travail



Au service de la personne handicapée et de l'entreprise



Un acteur majeur du dispositif de santé mentale dans le Bas-Rhin

Évaluer



Pour évaluer la situation de travail, l'ergo-coaching va :

- Mener un entretien de retour d'expérience (débriefing)
- Stimuler le questionnement
- Favoriser les prises de conscience
- Mettre en mots le point de vue
- Évaluer les compétences
- Proposer des pistes de progression

Outils mis à disposition lors de la formation ergo-coaching :

Guide pour animer un retour d'expérience.

Accompagnement individualisé, en situation d'observation.

Les six ingrédients de la compétence.

L'ergo-coaching

Méthode d'accompagnement à partir des situations de travail



La question de la vidéo

- Une contrainte supplémentaire (technique, organisationnelle).
- Un outil utile : aide à la prise de conscience, aide à l'analyse, aide pour ancrer le questionnement sur la situation.

L'ergo-coaching

Méthode d'accompagnement à partir des situations de travail



Au service de la personne handicapée et de l'entreprise

EPSAN Etablissement Public
de Santé Alsace Nord

Un acteur majeur du dispositif de santé mentale dans le Bas-Rhin

Les contraintes de la démarche ?

- Avoir la volonté de s'intéresser au travail, au métier, à l'emploi en plus des autres aspects psychosociaux.
- Négocier et assumer sa présence en entreprise, au cœur des situations de travail.
- Pour certaines personnes, la difficulté d'élaboration et de prise de conscience rend le travail de débriefing plus difficile.
- Le suivi individuel en entreprise prend du temps (déplacement + 1h environ sur site)
- L'accompagnement est plus pertinent s'il peut se répéter dans la durée.